

第75回 八王子市民スポーツ大会サッカー大会 トーナメント表 No.1

壮年 O-39

21チーム

優勝 Laranja FC

準優勝 シルクハットジーコ

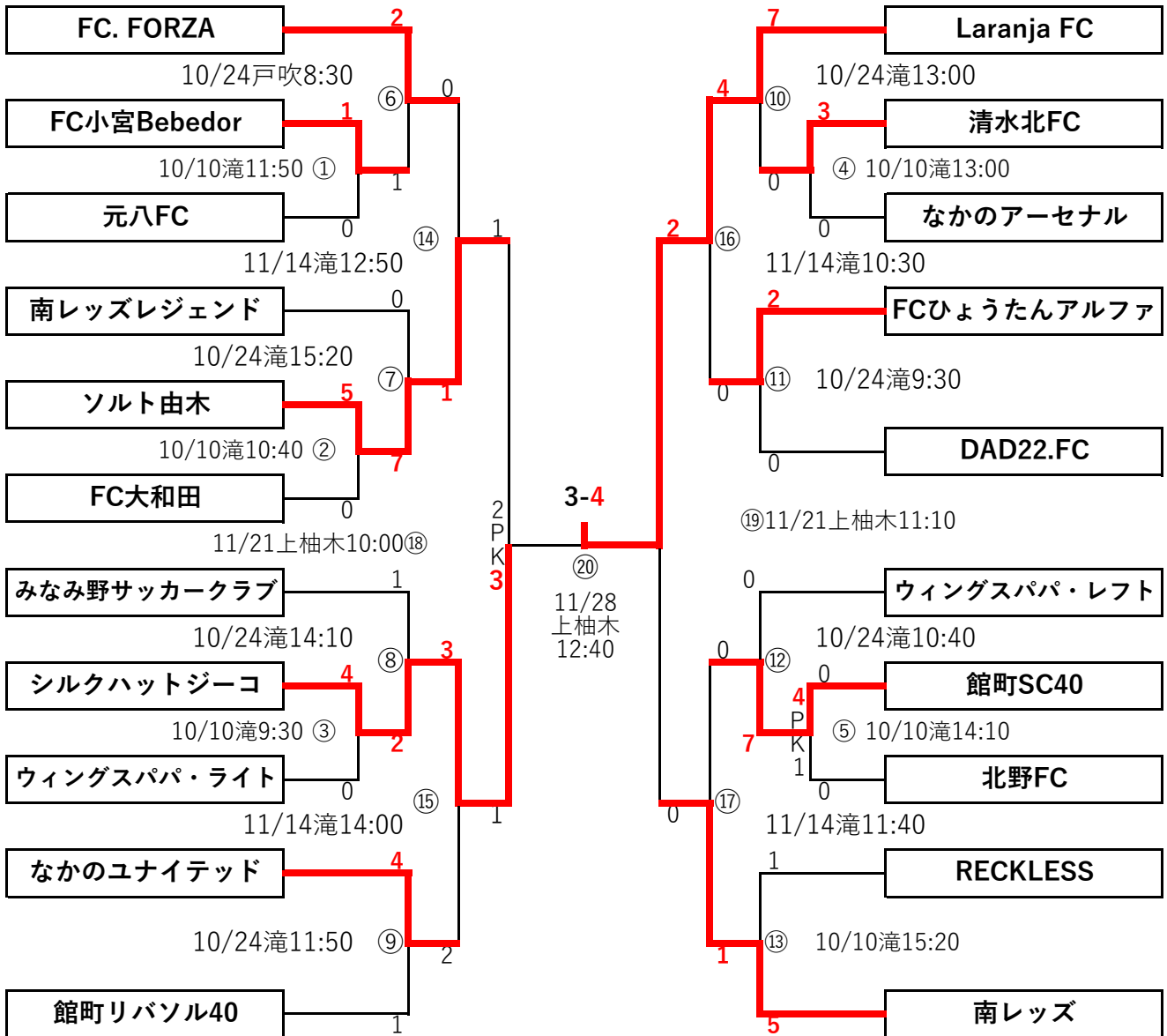

女子 O-13

4チーム

優勝 南八王子サッカークラブ

準優勝 KLT

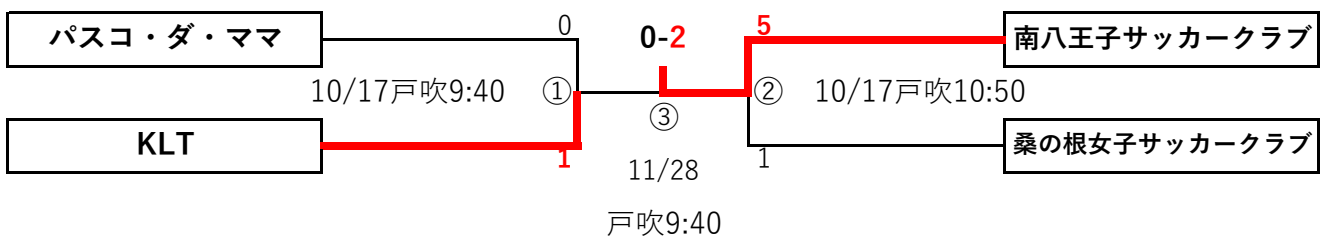

第75回 八王子市民スポーツ大会サッカー大会 トーナメント表 No.2

壮年 O-50

8チーム

優勝	BOA SORTE 八王子
準優勝	打越 F C

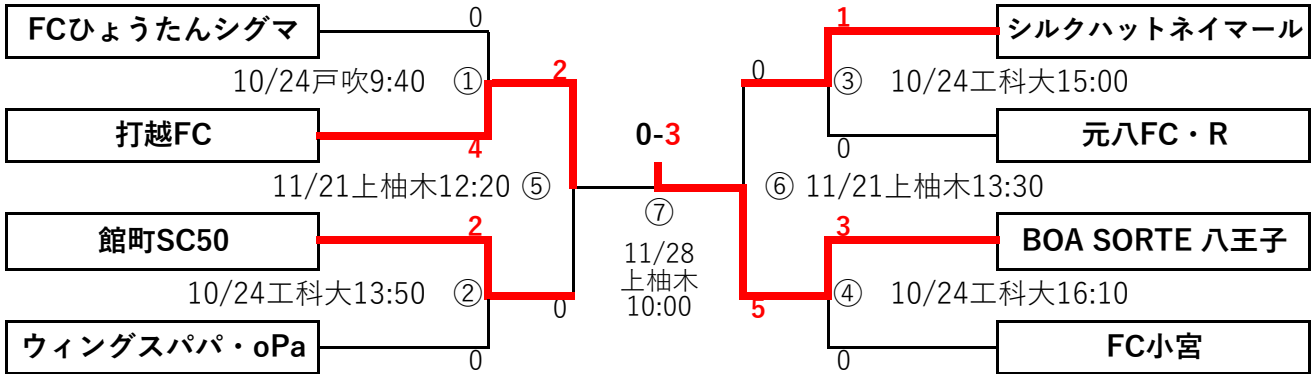

壮年 O-60

5チーム

優勝	館町SC60
準優勝	一向聴

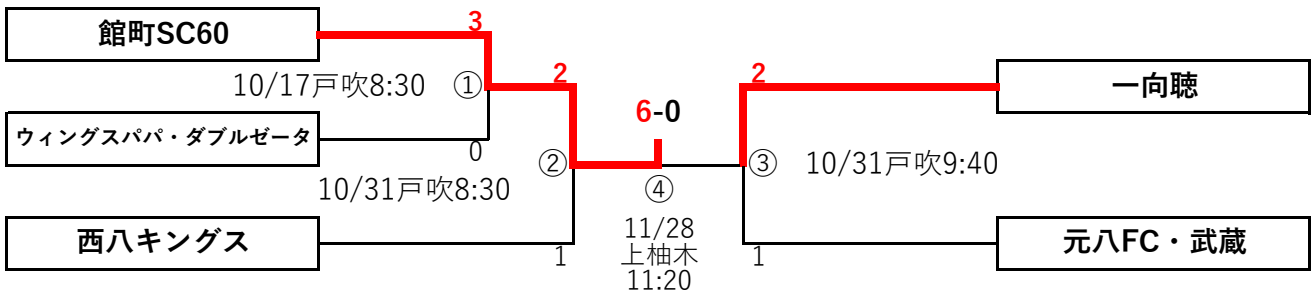

壮年 O-70

3チーム

優勝	桑の根ゴールド
準優勝	西八エンペラーズ

	桑の根ゴールド	西八エンペラーズ	シルクハットクライフ	勝	敗	分	勝点	順位
桑の根ゴールド		△ 0-0	○ 5-0	1	0	1	4	1
西八エンペラーズ	△ 0-0		△ 0-0	0	0	2	2	2
シルクハットクライフ	● 0-5	△ 0-0		0	1	1	1	3

第75回 八王子市民スポーツ大会サッカー大会 日程表

No.1

(一社) HFA 壮年部・女子部

【各会場共通事項】

- * 第1試合の両チームは、キックオフ1時間前に集合して会場作りをお願いします。
- * 最終試合の両チームは、試合終了後、速やかにグラウンド整備をお願いします。
- * 選手証の扱いは、ガーデンリーグ戦と同じですが、市外選手の出場は常時最大5人です。
- * 審判担当チームは、審判用具を持参し、試合開始前に審判証を本部に提示してください。
- * ゴミ類（特にペットボトル類）は持ち帰りを徹底してください。
- * 荒天中止の場合は、それ以降の予定（会場・時間）が変更になります。

10月10日（日） 滝が原グラウンド

No.	クラス・No.	キックオフ	対戦チーム		得点者 他
1	O-39 ③	9:30	シルクハットジーコ	4 - 0	ウィングスパパ・ライト (シルク)三和 2、眞榮平 2
2	O-39 ②	10:40	ソルト由木	5 - 0	FC大和田 (由木)高松 2、村上 2、田村
3	O-39 ①	11:50	FC小宮Bebedor	1 - 0	元八FC (FC小宮)吉岡
4	O-39 ④	13:00	清水北FC	3 - 0	なかのアーセナル (清水北)筒井、志村 2
5	O-39 ⑤	14:10	館町SC40	0 - 0	北野FC 【警】(館)小林 (北)藤井
6	O-39 ⑬	15:20	RECKLESS	1 - 5	南レッズ (RECKLESS)益子 (南レッズ)更科、今野、新宅、狩集 2 【警】(南)佐藤

* 会場使用時間は、8:45～16:45 です。

* 第1試合の両チームは、管理棟に「八王子サッカー協会です。」と声をかけて、備品（コーナースタック、ラインカー）を借りて準備してください。本部用の机と椅子も貸してくれます。

* 車は駐車場に入れること。路駐は厳禁です。（路駐すると市に苦情が入るそうです。）

* 喫煙はグラウンド外をお願いします。

第75回 八王子市民スポーツ大会サッカー大会 日程表

No.2

10月17日（日） 戸吹スポーツ公園サッカー場

No.	クラス・No.	キックオフ	対戦チーム	得点者 他
1	O-60 ①	8:30	館町SC60 3 - 0 ウィングスババ・ダブルゼータ	(館町SC60)新野光男 2、御手洗
2	女子 ①	9:40	パスコ・ダ・ママ 0 - 1 KLT	(KLT)田家真希
3	女子 ②	10:50	南八王子サッカークラブ 5 - 1 桑の根女子サッカークラブ	(南八王子)西條、大和田、高松 3 (桑の根)原

*使用時間は8:00～12:00です。（12:00は退出時間です。）本部担当チームはキックオフ時刻を守らせてください。

*駐車場が少ないので、各チーム6台以内での乗り合わせをお願いします。

*第1試合の両チームで会場設営をお願いします。第3試合終了後の後片付けは不要です。

*着替えはサッカー場内または管理棟更衣室ですること。（サッカー場外での着替えは禁じられています。）

*スポーツ公園内は全面禁煙です。

10月24日（日） 戸吹スポーツ公園サッカー場

No.	クラス・No.	キックオフ	対戦チーム	得点者 他
1	O-39 ⑥	8:30	FC.FORZA 2 - 1 FC小宮Bebedor	(FORZA)浅野 2 (小宮)吉岡
2	O-50 ①	9:40	FCひょうたんシグマ 0 - 4 打越FC	(打越)田邊、山根 2、平賀
3	O-70 ①	10:50	桑の根ゴールド 0 - 0 西八エンペラーズ	

*使用時間は8:00～12:00です。（12:00は退出時間です。）本部担当チームはキックオフ時刻を守らせてください。

*駐車場が少ないので、各チーム6台以内での乗り合わせをお願いします。

*第1試合の両チームで会場設営をお願いします。第3試合終了後の後片付けは不要です。

*着替えはサッカー場内または管理棟更衣室ですること。（サッカー場外での着替えは禁じられています。）

*スポーツ公園内は全面禁煙です。

第75回 八王子市民スポーツ大会サッカー大会 日程表

No.3

10月24日（日） 滝が原グラウンド

No.	クラス・No.	キックオフ	対戦チーム	得点者 他
1	O-39 ⑪	9:30	FCひょうたんアルファ 2 - 0 DAD22.FC	(ひょうたんアルファ)三沢、有留
2	O-39 ⑫	10:40	ウィングスパパ・レフト 0 - 7 館町SC40	(館町)真栄城 2、本村 3、長谷川、浅見
3	O-39 ⑨	11:50	なかのユナイテッド 4 - 1 館町リバスル40	(なかのユナイテッド)立川 2、澁谷 2 (館町)足立
4	O-39 ⑩	13:00	Laranja FC 7 - 0 清水北FC	(Laranja)林 3、小西、井上、須田、浅利
5	O-39 ⑧	14:10	みなみ野サッカークラブ 1 - 2 シルクハットジーコ	(シルクハットジーコ)高足、眞榮平 (みなみ野)鈴木陽介
6	O-39 ⑦	15:20	南レッズレジェンド 0 - 7 ソルト由木	(由木)田村 2、高松 3、下田、池田 【警】(南)磯間

*会場使用時間は、8:45～16:45 です。

*第1試合の両チームは、管理棟に「八王子サッカー協会です。」と声をかけて、備品（コーナースタック、ラインカー）を借りて準備してください。本部用の机と椅子も貸してくれます。

*車は駐車場に入れること。路駐は厳禁です。（路駐すると市に苦情が入るそうです。）

*喫煙はグラウンド外でお願いします。

10月24日（日） 東京工科大多目的グラウンド

No.	クラス・No.	キックオフ	対戦チーム	得点者 他
1	O-50 ②	13:50	館町SC50 2 - 0 ウィングスパパ・oPa	(館町SC50)池田、小野
2	O-50 ③	15:00	シルクハットネイマール 1 - 0 元八FC・R	(シルクハットネイマール)森下
3	O-50 ④	16:10	BOA SORTE 八王子 3 - 0 FC小宮	(B.S.八王子)古賀、小島、杉谷

*第1試合の両チームで会場設営をお願いします。

*駐車場が少ないので、各チーム5台以内での乗り合わせをお願いします。

*最終試合の両チームはグラウンド整備をお願いします。

第75回 八王子市民スポーツ大会サッカー大会 日程表

No.4

10月31日（日） 戸吹スポーツ公園サッカー場

No.	クラス・No.	キックオフ	対戦チーム	得点者 他
1	O-60 ②	8:30	館町SC60 2 - 1 西八キングス	(館町SC60)新野光男 2 (西八キングス)永井
2	O-60 ③	9:40	一向聴 2 - 1 元八FC・武蔵	(一向聴)松本(PK)、柿島 (元八・武蔵)福田
3	O-70 ②	10:50	桑の根ゴールド 5 - 0 シルクハットクライフ	(桑の根ゴールド)三橋 2、柿澤 2、浜中

*使用時間は8:00～12:00です。(12:00は退出時間です。)本部担当チームはキックオフ時刻を守らせてください。

*駐車場が少ないので、各チーム6台以内での乗り合わせをお願いします。

*第1試合の両チームで会場設営をお願いします。第3試合終了後の後片付けは不要です。

*着替えはサッカー場内または管理棟更衣室ですること。(サッカー場外での着替えは禁じられています。)

*スポーツ公園内は全面禁煙です。

11月14日（日） 滝が原グラウンド

No.	クラス・No.	キックオフ	対戦チーム	得点者 他
1	O-39 ⑯	10:30	Laranja FC 4 - 0 FCひょうたんアルファ	(Laranja)浅利、林、水澤、高嶋
2	O-39 ⑰	11:40	館町SC40 0 - 1 南レッズ	(南レッズ)矢澤
3	O-39 ⑭	12:50	FC.FORZA 0 - 1 ソルト由木	(ソルト由木)田村
4	O-39 ⑮	14:00	シルクハットジーコ 3 - 2 なかのユナイテッド	(シルクハット)三和、眞榮平、福尾(なかの)阿部 2

*会場使用時間は、9:30～15:50 です。

*第1試合の両チームは、管理棟に「八王子サッカー協会です。」と声をかけて、備品（コーナーフラッグ、ラインカー）を借りて準備してください。本部用の机と椅子も貸してくれます。

*車は必ず駐車場に入れること。路駐は厳禁です。(路駐すると市に苦情が入るそうです。)

*喫煙はグラウンド外をお願いします。

第75回 八王子市民スポーツ大会サッカー大会 日程表

No.5

11月21日（日） 上柚木公園陸上競技場

No.	クラス・No.	キックオフ	対戦チーム	得点者 他
1	O-39 ⑱	10:00	ソルト由木 1 - 1 シルクハットジーコ 2 PK 3	(ソルト由木)田村 (シルクハットジーコ)オウゴール
2	O-39 ⑲	11:10	Laranja FC 2 - 0 南レッズ	(Laranja FC)オウゴール、水澤
3	O-50 ⑤	12:20	打越FC 2 - 0 館町SC50	(打越FC)戸津川、山根
4	O-50 ⑥	13:30	シルクハットネイマール 0 - 5 BOA SORTE八王子	(B.SORTE八王子)古賀 2、富澤、熊澤則 2

*開場は8:45です。16:45が使用期限時刻です。後片付けは速やかに行いましょう。

*O-39 ⑱の両チームは、会場設営をお願いします。

*O-50 ⑥の両チームは、会場の後片付けをお願いします。

*本部担当チームは、ボール係を4名（両ゴール裏に各1名、ベンチと反対側のタッチラインに2名）配置してください。

*本部担当は各試合のキックオフ時刻を厳守させてください。

11月28日（日） 上柚木公園陸上競技場

No.	クラス・No.	キックオフ	対戦チーム	得点者 他
1	O-50 ⑦ 決勝	10:00	打越FC 0 - 3 BOA SORTE 八王子	(B.SORTE八王子)古賀 3、【警】(打越)望月
2	O-60 ④ 決勝	11:20	館町SC60 6 - 0 一向聴	(館町SC60)森川 2、新田、新野光男 2、渡辺
3	O-39 ⑳ 決勝	12:40	シルクハットジーコ 3 - 4 Laranja FC	(シルク)三和 2、榎原 (Laranja)林 2、高嶋、水澤

*開場は8:45です。会場は16:45まで使えます。

*O-50 ⑦の両チームは、会場設営をお願いします。

*O-39 ⑳の両チームで後片付けをお願いします。

*本部担当はボール係も兼任してください。

第75回 八王子市民スポーツ大会サッカー大会 日程表

No.6

11月28日（日） 戸吹スポーツ公園サッカー場

No.	クラス・No.	キックオフ	対戦チーム	得点者 他
1	女子 フレンドリーマッチ	8:30	パスコ・ダ・ママ 2 - 2 桑の根サッカークラブ	(パスコ)高橋 2 (桑の根)原、杣ノゴール
2	女子④ 決勝	9:40	KLT 0 - 2 南八王子サッカークラブ	(南八王子)茅沼、大和田
3	O-70③	10:50	西八エンペラーズ 0 - 0 シルクハットクライフ	

*使用時間は8:00～12:00です。（12:00は退出時間です。）本部担当はキックオフ時刻を守らせてください。

*駐車場が少ないので、各チーム6台以内での乗り合わせをお願いします。

*第1試合の両チームで会場設営をお願いします。第3試合終了後の後片付けは不要です。

*着替えはサッカー場内または管理棟更衣室ですること。（サッカー場外での着替えは禁じられています。）

*スポーツ公園内は全面禁煙です。